



DE Bedienungsanleitung Mehrzweck LED-Leuchte mit Bewegungsmelder

Artikel Nr. EMN407PIR

A. Einführung

Dieser passive Infrarot-Bewegungsmelder erfasst Bewegungen im Erfassungsbereich und schaltet Leuchtmittel ein wenn er eine Bewegung erkennt. Dies bedeutet, dass wenn immer eine Bewegung im Erfassungswinkel erkannt wird, automatisch eine Lichtquelle eingeschaltet wird, um z.B. Treppen, Flure usw. für Ihre Sicherheit und Bequemlichkeit zu beleuchten.

Geeignet für den Gebrauch Innen und Außen.

Nicht geeignet für industriellen oder z.B. den Gebrauch auf Baustellen!

Das Leuchtmittel ist nicht auswechselbar.

Wenn das Ende der Betriebszeit des Leuchtmittels erreicht ist muss der komplette Artikel ersetzt werden.

B. Montage des Bewegungsmelders

Um beste Ergebnisse zu erzielen empfehlen wir folgende Punkte zu beachten:

1. Idealerweise sollte die Leuchte in einer Höhe zwischen 1 bis 2 Meter montiert werden.
2. Um Fehlfunktionen zu vermeiden sollte die Leuchte nicht in unmittelbarer Nähe von Heizungen, Klimaanlage, Außenbeleuchtungen und Entlüftungsanlagen montiert werden.
3. Benutzen Sie die Leuchte auch nicht an Standorten mit starken elektromagnetischen Störfeldern.
4. Verwenden Sie die Leuchte nicht in Richtung stark reflektierender Objekte wie z.B. sehr weißen Wänden, Swimmingpools usw.

Die Genauigkeit der Erfassung von Bewegungen (Max. 5 – 8 Meter, 90° Erfassungswinkel) kann beeinflusst werden von der Montagehöhe, der Umgebung und von der Außentemperatur. Bevor Sie einen Aufstellort wählen sollten Sie darauf achten, das die Wirkungsweise bei einer erfassten Bewegung parallel zum integrierten Bewegungsmelder bedeutend besser ist, als bei einer erfassten Bewegung in Richtung Bewegungsmelder oder weg vom Bewegungsmelder.

C. Installation

1. Zum Betrieb benötigen Sie drei "AA" Batterien
 2. Entfernen Sie die Abdeckung auf der Rückseite der Leuchte
 3. Falls Sie die Leuchte z.B. an der Wand montieren wollen, benutzen Sie die Abdeckung um die Bohrlöcher zu markieren.
 4. Markieren Sie die Bohrlöcher, bohren Sie Löcher mit einer Tiefe von ca. 30mm, setzen Sie die Dübel ein und befestigen den Installationskasten.
- Achtung:** Achten Sie darauf keine in der Wand befindlichen Leitungen zu verletzen!!
5. Öffnen Sie das Batteriefach
 6. Legen Sie die Batterien ein und achten auf die richtige Polung.
 7. Schliessen Sie das Batteriefach
 8. Befestigen Sie die Abdeckung wieder an der Leuchte

D. Einstellung des Bewegungsmelders

Die Einstellung erfolgt mit zwei Schaltern
AUTO: Einschaltung der Leuchte bei erkannter Bewegung
OFF: Auslieferungszustand und komplette Ausschaltung
ON: Leuchte immer eingeschaltet

20S: Wenn eine Bewegung erkannt wird schaltet sich die Leuchte automatisch für 20±8 Sekunden ein
 40S: Wenn eine Bewegung erkannt wird schaltet sich die Leuchte automatisch für 40±10 Sekunden ein
 60S: Wenn eine Bewegung erkannt wird schaltet sich die Leuchte automatisch für 60±15 Sekunden ein

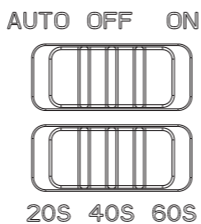

E. Technische Daten

1. Batterien: 3 Stck. 1.5V LR6 AA
2. Watt: 4 x LED 0,15W
3. Leuchtdauer einstellbar: 20, 40, 60 Sekunden
4. Erfassungsbereich: 90°, ca. 5 – 8 Meter
5. Beleuchtungsstärke: Ca. 10 Lux
6. Wassergeschützt: IP44

F. Fehlersuche

PROBLEM	MÖGLICHE URSACHE	FEHLERBEHEBUNG
Die Leuchte schaltet nicht ein bei Bewegung im Erfassungsbereich	1. Batterien sind leer	Batterien wechseln oder laden
	2. Eine Lichtquelle in der Nähe ist zu hell	Standort der Leuchte wechseln
	3. Der Bewegungsmelder ist falsch ausgerichtet	Verändern Sie den Erfassungsbereich
Die Leuchte schaltet ohne ersichtlichen Grund ein	1. Wärmequellen, wie Heizöfen, starke Lichtquellen, oder Bewegungen von z.B. Ästen aktivieren den Bewegungsmelder	Vermeiden Sie derartige Aufstellorte
	2. Vögel und andere Tiere lösen den Bewegungsmelder aus.	Versuchen Sie eine Richtungsänderung des Bewegungsmelders
	3. Reflektionen von Wasseroberflächen oder anderen Oberflächen	Nehmen Sie eine Richtungsänderung des Bewegungsmelders vor
Die Leuchte schaltet tagsüber ein	Ein Schatten fällt auf den Bewegungsmelder	Nehmen Sie eine Richtungsänderung des Bewegungsmelders vor

Achtung: Die Empfindlichkeit von Bewegungsmeldern in kalten und trockenen Umgebungen ist höher als in feuchten und warmen Umgebungen

G. WEEE:

Korrekte Entsorgung dieses Produkts

Innerhalb der EU weist dieses Symbol darauf hin, dass dieses Produkt nicht über den Hausmüll entsorgt werden darf. Altgeräte enthalten wertvolle recyclingfähige Materialien, die einer Wiederverwertung zugeführt werden sollten und um der Umwelt bzw. der menschlichen Gesundheit nicht durch unkontrollierte Müllbeseitigung zu schaden. Bitte entsorgen Sie Altgeräte deshalb über geeignete Sammelsysteme oder senden Sie das Gerät zur Entsorgung an die Stelle, bei der Sie es gekauft haben. Diese wird dann das Gerät der stofflichen Verwertung zuführen.

H. Hersteller



Hersteller: Zhejiang EverFlourish Electrical Co., Ltd.
 Anschrift: Renju Village, Wuxiang Town, Yinzhou, Ningbo 315111, P.R.China



FR Manuel d'utilisation Lampe LED avec détecteur de mouvements

Référence : EMN407PIR

A. Présentation

Cet appareil d'éclairage fonctionne avec un détecteur de mouvements qui peut détecter une source de chaleur en mouvement dans son champ de surveillance. Quand une source de chaleur (comme une personne ou une voiture) est détectée dans cette zone, la lumière s'allume immédiatement et automatiquement pour éclairer vos pas. La lampe reste éclairée lorsque la source de chaleur en mouvement reste dans le champ de détection. Cette lampe est destinée à une utilisation extérieure et uniquement pour un usage domestique. Elle ne doit pas être utilisée dans des conditions difficiles (par exemple sur des chantiers en construction).

La source de lumière de ce luminaire n'est pas remplaçable ; quand la source de lumière atteint sa fin de vie, vous devez changer tout le luminaire

B. Comment adapter l'appareil à votre utilisation

- Pour optimiser le dispositif de détection, nous vous suggérons de tenir compte des points suivants :
1. Idéalement, pour une portée de détection maximale, la lampe doit être installée entre 1 et 2 mètres au-dessus de la zone à surveiller
 2. Pour éviter les déclenchements gênants et inattendus, le capteur doit être placé à distance des sources de chaleur comme les barbecues, l'air conditionné et les autres éclairages d'extérieur, les voitures en mouvement et la ventilation.
 3. Pour éviter les déclenchements gênants et inattendus, veuillez placer le capteur à distance des sources électromagnétiques puissantes.
 4. Ne dirigez pas l'appareil en direction de surfaces réfléchissantes comme les murs lisses blancs, les piscines, etc...
 5. La portée de détection du capteur (d'environ 5 à 8 mètres à un angle de 90°) peut varier légèrement en fonction de la hauteur de montage et de l'emplacement. La portée de détection du dispositif peut aussi varier avec le changement de température de l'environnement.
 6. Avant de choisir un endroit d'installation, veuillez noter que le capteur est plus sensible aux mouvements qui ont lieu dans la zone de surveillance qu'aux mouvements en direction ou qui s'éloignent du capteur. Si une source de chaleur se déplace directement vers ou en s'éloignant du capteur, la portée de détection sera substantiellement réduite.

C. Installation

1. Préparez d'abord trois piles "AA"
2. Retirez le couvercle arrière de montage en le poussant vers l'extérieur du corps principal
3. Utilisez le couvercle arrière de montage pour marquer la position des trous des vis sur la surface de montage.
4. Percez le mur à une profondeur d'environ 30 mm et placez les chevilles en plastique.
5. Fixez le couvercle de montage sur la surface de montage avec les vis correspondantes. Attention de ne pas percer ni visser dans les câblages électriques dissimulés.
6. Ouvrez le couvercle du compartiment à piles
7. Installez les piles dans le corps de la lampe.
8. Remettez le couvercle du compartiment à piles
9. Positionnez le corps principal au couvercle arrière de montage mural.

D. Comment régler le capteur de mouvements :

L'unité principale est dotée de deux boutons à 3 positions :
Auto : Position pour une utilisation normale
OFF : Position de livraison ou pour les périodes longues de non-utilisation
ON : Position pour que la lumière reste toujours allumée

20S : La lampe s'allume quand il y a détection de mouvement 20±8 secondes.
 40S : La lampe s'allume quand il y a détection de mouvement 40±10 secondes.
 60S : La lampe s'allume quand il y a détection de mouvement 60±15 secondes.

AUTO OFF ON

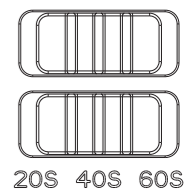

E. Détails techniques :

1. Pile : 3x piles 1,5V LR6 AA
2. Puissance : LED x 4 0,15 W
3. Durée : 20s, 40s, 60s réglables
4. Portée de détection : 90° (angle), entre environ 5 et 8 mètres
5. Niveau de luminosité de détection : environ 10 Lux:
6. Étanche : IP44

F. Dépannage :

PROBLEME	CAUSES PROBABLES	SOLUTION SUGGEREE
La lampe ne s'allume pas quand il y a un mouvement dans la zone de détection.	1. Les piles sont vides 2. L'éclairage ambiant est trop clair. 3. Le capteur est placé dans une mauvaise direction	Changez les piles Déplacez l'appareil Réorientez la lampe
La lampe s'allume sans raison apparente (déclenchement intempestif)	1. Des sources de chaleur comme l'air conditionné, l'aération, des conduits de chaleur, des barbecues, un éclairage extérieur, des voitures en mouvement ont activé le capteur. 2. Déclenchée par les oiseaux ou d'autre animaux. 3. Reflets de piscine, ou surfaces réfléchissantes.	Placez-la hors de portée de ces sources. Réorienter la lampe peut aider à résoudre le problème Réorientez la lampe
La lumière s'allume en cours de journée	Quelleque chose fait de l'ombre à l'objectif du capteur PIR	Réorientez la lampe

Note : les détecteurs infra-rouge sont tous plus sensibles en environnements secs et froids, qu'en environnements humides et chauds.

G. Garantie

Ce produit est garanti pour une durée de 2 ans dans le cadre d'une utilisation en conformité avec les informations indiquées sur ce manuel. En cas de défaut pendant la période de garantie, vous devez prendre contact avec le distributeur du produit pour une réparation ou un échange de l'article défectueux. Une preuve d'achat, avec l'indication de la date vous sera demandée.

H. DEEE :



Mise au rebut appropriée

Au sein de l'Union Européenne, ce symbole apposé sur des produits indique qu'ils ne doivent pas être jetés avec les déchets ménagers. Ils contiennent des matériaux pouvant être recyclés et une mise au rebut inappropriée pourrait avoir des conséquences négatives sur l'environnement et sur la santé. Veuillez déposer les produits usagés dans des points de collecte appropriés ou chez votre revendeur afin qu'ils puissent être recyclés.

I. Fabricant :



Zhejiang EverFlourish Electrical Co., Ltd.
 Renju Village, Wuxiang Town, Yinzhou, Ningbo 315111, P.R.China

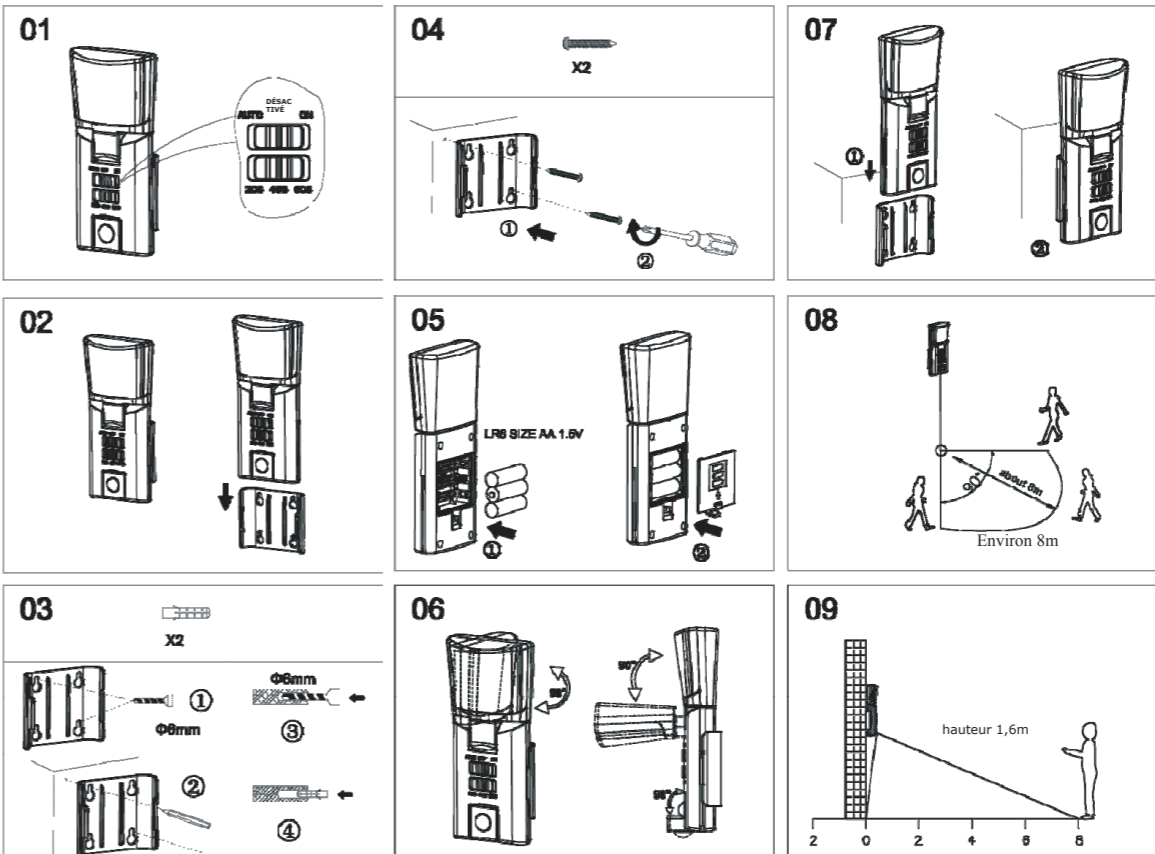
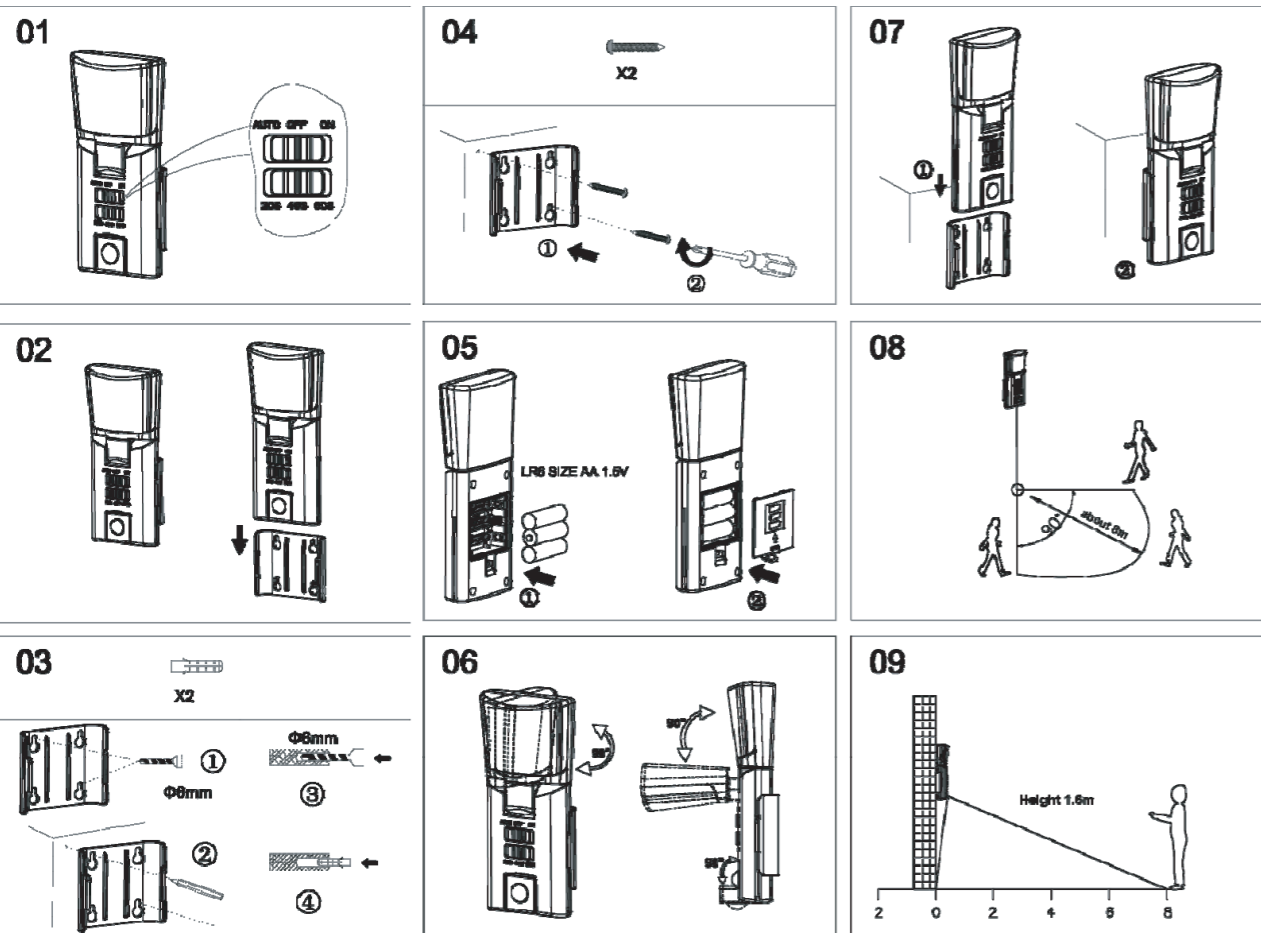



EN Instruction Manual Utility LED Light with PIR Sensor

Item No: EMN407PIR

A. Introduction

The Light works with a build-in PIR (Passive Infra. Red) sensing device which is continuously scanning for heat-source moving in its detection scope. Once a heat-source (such as a human or a car) is detected in that area, the light switches on immediately and automatically to illuminate your steps. The light remains on while heat-source moving stays in the detecting scope. This light is for outdoor use and only intended for normal use, must not be used for rough service (for example, on construction sites). **The light source of this luminaire is not replaceable; when the light source reaches its end of life the whole luminaire must be replaced**

B. How to Fit the Unit

For best detecting effect of PIR, we suggest you take the following points into account:
1. Ideally, for maximum detection range, the Light should be mounted 1 to 2 meters above the area to be scanned
2. To avoid annoying unexpected triggering, the sensor should stay away from heat sources such as barbecues, Air-conditioners, other outside lighting, moving cars and flue vents.
3. To avoid annoying unexpected triggering, please keep the sensor away from strong electromagnetic disturbance source.
4. Do not aim the sensor at reflective surfaces such as smooth white walls, swimming pools, etc...
5. The PIR sensor's detection range (about 5-8 meters at 90° round) may vary slightly depending on the mounting height and location. The detection range may also alter with environment temperature change.
6. Before select a place to install, please note that sensor is more sensitive to movement across the scan area than to movement directly toward or away from the sensor. If heat source moves directly towards to or away from the sensor and not across, the detection range will be relatively reduced

C. Installation

1. First you should have three "AA" Batteries
2. Push out the Mounting back cover from the main body
3. Use the Mounting back cover to mark the position of screw holes onto mounting surface.
4. Drill the wall to depth of about 30 mm and fit the plastic plugs.
5. Fix the Mounting back cover to the mounting surface with rightly screws. Care should be taken to avoid drilling or screwing into concealed electrical wiring.
6. Open the battery cover
7. Install the batteries into the lamp body.
8. Re-fit the Batteries Coverer
9. Fit the main body onto the Mounting back cover

D. How to Adjust the Motion Sensor:

On the main unit there are two switches with 6 positions:
AUTO: Position for normal operation
OFF: Position for delivery or long periods of non-use
ON: Position for light always on
20S: When the light is detected the motion, the light will turn on 20±8 seconds.
40S: When the light is detected the motion, the light will turn on 40±10 seconds.
60S: When the light is detected the motion, the light will turn on 60±15 seconds.

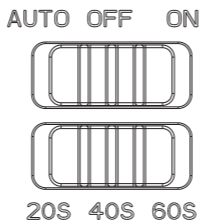

E. Technical Details:

1. Battery: 3x 1.5V LR6 AA batteries
2. Wattage: 0.15 W LED x 4
3. Duration time: 20s, 40s, 60s adjustable
4. Detection range: 90° (round), about 5-8 meters
5. Lux level: about 10 lux
6. Waterproof: IP44

F. Trouble Shooting:

PROBLEM	POSSIBLE CAUSE	SUGGESTED REMEDY
Light does not switch on when there is movement in the detection area.	1. Batteries are used out	Charge batteries
	2. Nearby lighting is too bright.	Relocate the unit
	3. Sensor towards wrong direction	Re-direct the light
Light switches on for no apparent reason (false trigger)	1. Heat sources such as air-con, vents, heater flues, and barbecues, other outside lighting, moving cars are activating the sensor.	Place it away from these sources.
	2. Animals/birds e.g. possums or pets.	Redirecting light may help.
	3. Reflection from swimming pool, or reflective surface.	Re-directing light
Light switches on during daytime	Something shadow the Lens of PIR Sensor	Redirecting light

Note: All PIR sensors in dry and cold environment are more sensitive than that in wet and heat environment.

G. WEEE:

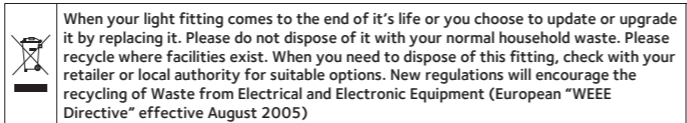

H. Manufacturer :



Zhejiang EverFlourish Electrical Co., Ltd.
Renjiu Village, Wuxiang Town, Yinzhou, Ningbo 315111, P.R.China



CZ LED SVĚTLO S DETEKTOREM POHYBU

Art. nr: EMN407PIR

A. Úvod

Světlo pracuje s integrovaným snímacím zařízením PIR (Passive Infra Red), které je nepřetržitě skenování pohybujiícího se zdroje tepla v jeho rozsahu detekce. Jakmile je v této oblasti zajištěn zdroj tepla (například člověk nebo auto), světlo se okamžitě a automaticky rozsvítí. Zatímco pohyb zůstává v rozsahu detekce světlo svítí. Toto světlo je určeno pro venkovní použití a je určeno pouze pro běžné použití, nesmí být používáno pro hrubý provoz (např. stavba). Světelný zdroj v tomto svítidle nelze vyměnit.

B. Montážní návod

Pro nejlepší fungování vezměte v úvahu následující body:
1. Pro maximální rozsah detekce svítidlo namontujte 1 až 2 metry nad oblastí která má být snímána
2. Aby se zabránilo neočekávanému spuštění, snímač by se měl držet mimo zdroje tepla, jako jsou grily, klimatizační zařízení, jiné venkovní osvětlení, jedoucí auta a odvodňovače.
3. Aby se zabránilo neočekávanému spuštění, snímač by se měl držet mimo silný elektromagnetický zdroj.
4. Nesměřujte snímač na odrazné plochy, jako jsou hladké bílé stěny, bazény atd.
5. Detekční rozsah čidla PIR (přibližně 5-8 metrů při 90°) se může mírně lišit v závislosti na výšce a umístění. Rozsah detekce se může měnit také změnou teploty prostředí.
6. Než vyberete místo instalace, berte v potaz, že snímač je citlivější na pohyb v oblasti snímání než na pohyb přímo směrem k snímači nebo mimo něj. Pokud se zdroj tepla pohybuje přímo směrem k snímači nebo mimo tento snímač a nepřesahuje, detekční rozsah bude relativně omezen.

C. Montáž

1. Potřebujete tři "AA" baterie
2. Vytlačte zadní kryt připevnění k hlavního těla
3. Použijte zadní kryt připevnění k označení místa otvoru pro šrouby na montážní ploše.
4. Vyvrtejte stěnu do hloubky asi 30 mm a vložte plastové zátky.
5. Namontujte zadní kryt montáže na montážní plochu pomocí správných šroubů. Je třeba dbát na to, aby nedošlo k vrtání nebo šroubování do skrytých elektrických vedení.
6. Otevřete kryt baterie
7. Vložte baterie do zásobníku.
8. Namontujte kryt baterie
9. Namontujte hlavní těleso na zadní kryt

D. Návod k nastavení pohybového senzoru

Na hlavní jednotce máte 2 spínače se 6 pozicemi:
AUTO: Normální provoz
OFF: Převoz nebo dlouhodobé nepoužívání
ON: Vždy svítí
20S: Po detekci pohybu, světlo bude zapnuto 20 ± 8 sekund.
40S: Po detekci pohybu, světlo bude zapnuto 40±10 sekund.
60S: Po detekci pohybu, světlo bude zapnuto 60±15 sekund.

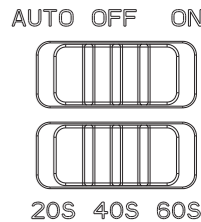

E. Technické údaje:

1. Baterie: 3x 1.5V LR6 AA batterie
2. Příkon: 0.15 W LED x 4
3. Doba trvání: 20s, 40s, 60s nastavitelný
4. Rozsah detekce: 90°, ok. 5-8 metrů
5. Intenzita osvětlení : ok. 10 lux
6. Voděodolnost: IP44

F. Odstraňování potíží:

PROBLEM	MOŽNÁ PŘÍČINA	DOPORUČENÁ OPRAVA
Při pohybu v oblasti detekce světlo se nezapíná.	1. Opatření baterie	Nabijte nebo vyměňte baterie
	2. Blízké osvětlení je příliš světlé	Přemístěte jednotku
	3. Senzor je otočen k nesprávnému směru	Přesměrujte čidlo
Světlo se zapne bez zjevného důvodu (falešný spoušť)	1. Zdroje tepla, jako je vzduchová clona, větrací otvory, ohřívače a grily, jiné vnější osvětlení, pohyblivé automobily aktivují senzor.	Umístěte senzor mimo tyto zdroje
	2. Zvířata / ptáci	Přesměrování světla může pomoci
	3. Odraz od bazénu nebo odrazového povrchu	Přesměrování světla
Světlo se rozsvítí během dne	Na PIR čidlo padá stín	Přesměrování světla

Pozor: Všechny čidla v suchém a chladném prostředí jsou citlivější než v prostředí vlhkém a teplém

G. WEEE:

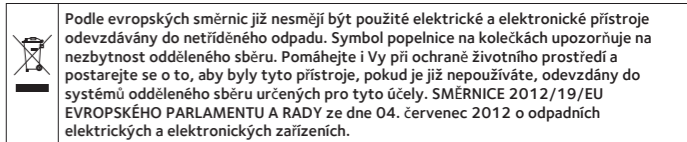

H. Výrobno:



Zhejiang EverFlourish Electrical Co., Ltd.
Renjiu Village, Wuxiang Town, Yinzhou, Ningbo 315111, P.R.China

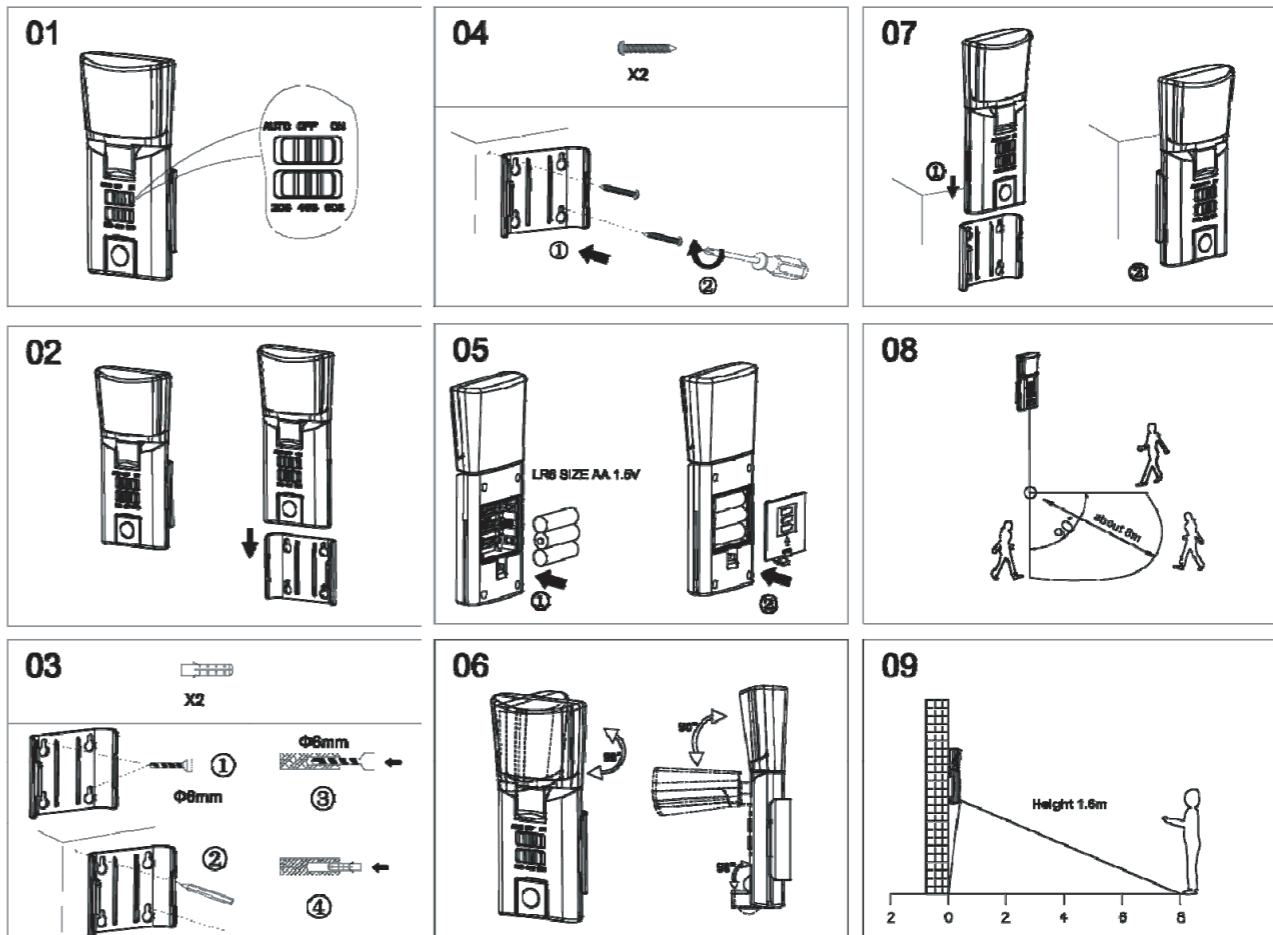
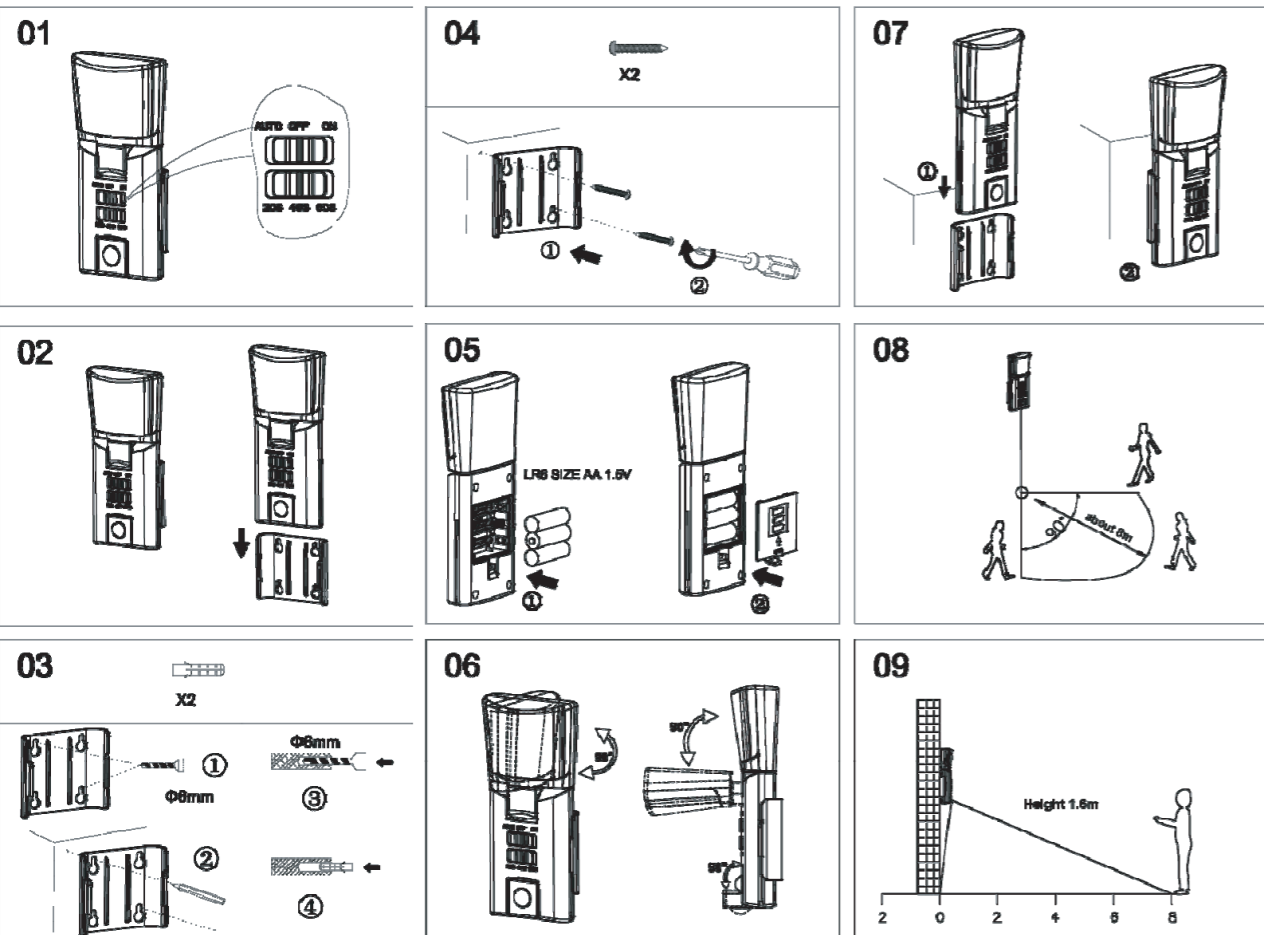

A. Wprowadzenie

Urządzenie pracuje na zasadzie pasywnej detekcji promieniowania podczerwonego. Po wykryciu ruchu włącza światło.
Oznacza to, że zawsze po wykryciu ruchu w obszarze zasięgu czujnika automatycznie włączane jest światło, aby oświetlić np. korytarz, schody itp. dla Państwa wygody i bezpieczeństwa.
Urządzenie nadaje się do stosowania zarówno wewnątrz, jak i na zewnątrz.
Nie nadaje się do zastosowań przemysłowych, np. na budowie!
Wbudowane diody LED nie podlegają wymianie!

B. Montaż urządzenia

W celu uzyskania pełnej funkcjonalności zalecamy przestrzegania następujących punktów:
1. Zalecana wysokość montażu od 1 do 2 m.
2. Aby uniknąć nieprawidłowości w działaniu oprawa nie powinna być montowana w bezpośredniej bliskości urządzeń grzewczych, klimatyzacji, oświetlenia zewnętrznego i urządzeń wentylacyjnych.
3. Nie należy stosować urządzenia w miejscach narażonych na silne zakłócenia elektromagnetyczne.
4. Nie należy kierować urządzenia na silnie reflektujące powierzchnie, jak np. białe ściany, baseny z wodą.
5. Dokładność wykrywania ruchu (maks. zasięg 5 – 8 metrów, 90° kąt widzenia czujnika) zależy od wysokości montażu oraz warunków zewnętrznych (temperatura zewnętrzna).
6. W celu wybrania optymalnego miejsca montażu należy pamiętać, że czujnik zdecydowanie lepiej wykrywa ruch przebiegający w poprzek obszaru detekcji niż ruch w kierunku od i do czujnika.

C. Instalacja

1. Urządzenie do zasilania wymaga 3 baterii typu AA
2. Otworzyć pokrywę w tylnej części urządzenia
3. Jeśli zamierzają Państwo umieścić urządzenie na ścianie tylna pokrywa służy do wyznaczenia otworów pod kołki montażowe.
4. Zaznaczyć i wywiercić otwory pod kołki o głębokości ok. 30mm, założyć kołki i zamontować tylną pokrywę. Uwaga: Przed wywierceniem otworu należy się upewnić, czy w tym miejscu nie ma przewodów elektrycznych!
5. Otworzyć pokrywę baterii
6. Włożyć baterie zwracając uwagę na właściwą biegunowość.
7. Zamknąć pokrywę baterii.
8. Przymocować urządzenie do pokrywy.

D. Ustawienie i regulacja czujnika ruchu

Do regulacji służą dwa przełączniki
AUTO: Włącza światło po wykryciu ruchu
OFF: Urządzenie wyłączone.
ON: Urządzenie włączone stale (świeci bez przerwy)
20S: Ustawia czas włączenia światła po wykryciu ruchu na 20±8 sekund.
40S: Ustawia czas włączenia światła po wykryciu ruchu na 40±10 sekund.
60S: Ustawia czas włączenia światła po wykryciu ruchu na 60±15 sekund.

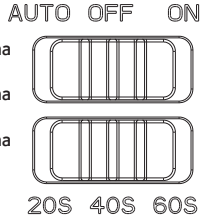

E. Dane techniczne:

1. Baterie: 3 x 1.5V LR6 AA
2. Moc: 4 x LED 0,15W
3. Czas świecenia regulowany: 20, 40, 60 sekund.
4. Kąt detekcji czujnika: 90°, zasięg ok. 5 – 8 m.
5. Natężenie oświetlenia: ok. 10 Lux
6. Stopień ochrony: IP44

F. Możliwe problemy:

PROBLEM	MOŻLIWA PRZYCZYNA	ROZWIĄZANIE
Podczas ruchu w obszarze detekcji światło się nie włącza.	1. Rozładowane baterie	Wymienić lub naładować baterie
	2. Bliskie źródło innego światła	Wybór innego miejsca montażu
	3. Czujnik ruchu jest źle skierowany	Przekierować czujnik
Światło włącza się bez widocznej przyczyny	1. Źródła ciepła jak np. grzejniki, oświetlenie zewnętrzne lub poruszające się gałęzie aktywują czujnik.	Należy zamontować urządzenie w innym miejscu
	2. Ptaki lub zwierzęta w obszarze detekcji	Skierować czujnik w inne miejsce
	3. Odbicie od reflektującej powierzchni (basen z wodą lub biała ściana)	Skierować czujnik w inną stronę
Światło włącza się w ciągu dnia	Na czujnik ruchu pada cień	Umieścić czujnik w innym miejscu

Uwaga: Wrażliwość czujnika ruchu jest dużo wyższa w chłodnym i suchym otoczeniu niż w ciepłym i wilgotnym.

G. WEEE:

Zużyte urządzenia elektryczne i elektroniczne zgodnie z przepisami europejskimi nie można usuwać wraz z innymi odpadami. Symbol pojemnika na śmieci na kółkach wskazuje na konieczność oddzielnego składowania. Mogą mieć Państwo również swój wkład w ochronę środowiska oddając nieużywane już urządzenia do przewidzianych do tego celu miejsc sortowania. DYREKTYWA 2012/19/EU PARLAMENTU EUROPEJSKIEGO I RADY z dnia 04.07.2012 w sprawie zużytego sprzętu elektrotechnicznego i elektronicznego.

H. Producent:



Zhejiang EverFlourish Electrical Co., Ltd.
RenjiuVillage, Wuxiang Town, Yinzhou, Ningbo 315111, P.R.China

