

Link Home

FR Caméra de surveillance connectée

DE WLAN Kamera für Wandmontage

PL Kamera IP do monitoringu

GB Connected surveillance camera

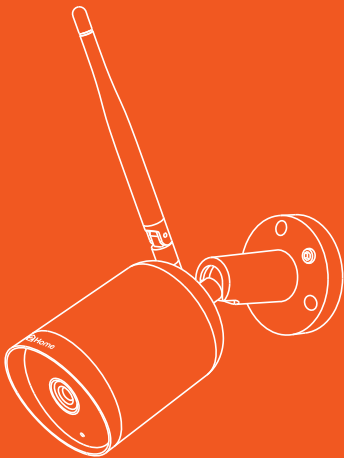

Contenu du kit :

Veillez vérifier que le contenu soit complet.

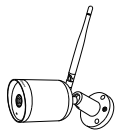

Caméra



Adaptateur
d'alimentation



Vis de fixation

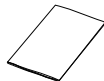

Manuel
d'utilisation



Tournevis

Apparence

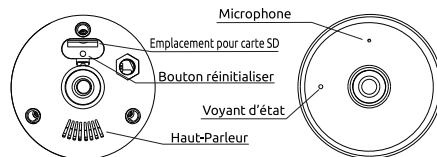

Alimentation DC12±10%

- Voyant d'état
- Voyant rouge clignotant : en attente de connexion wifi ou en cours de connexion (clignotement rapide)
 - Voyant bleu fixe : la caméra fonctionne correctement
 - Voyant rouge fixe : la caméra n'est pas connectée correctement au réseau

Microphone Capturer le son pour votre vidéo.

Carte Micro SD Prend en charge le stockage local sur carte SD (max. 128GB, non inclus)

Bouton Réinitialiser Maintenez le bouton appuyé pendant 5s pour restaurer les valeurs d'usine par défaut.

INSTALLATION ET POSITIONNEMENT DES CAMÉRAS

La caméra de surveillance a pour fonction d'identifier un éventuel intrus autour de votre logement, et en aucun cas ne doit être utilisée pour surveiller la rue, l'espace public et les logements situés à proximité.

Ainsi, l'emplacement et le positionnement des caméras sont très importants quant à la protection des données. Lors vous installez une caméra vous devez toujours vous assurez qu'elle soit positionnée dans le respect des règles légales. Toute utilisation de ce produit en dehors d'un cadre strictement personnel est soumis à des obligations légales d'utilisation et à l'obtention d'autorisations administratives préalables sous peine de poursuites.

Installer la caméra

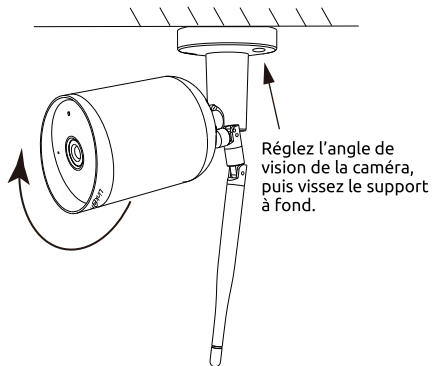

1. Fixez la caméra sur le mur avec les vis.
2. Réglez l'angle de la caméra pour obtenir une vue correcte (comme indiqué sur le schéma ci-dessus).

Télécharger

Téléchargement

Link2Home Pro est disponible pour les systèmes d'exploitation iOS et Android. Recherchez le nom « Link2Home Pro » dans l'App Store ou sur l'Android Market, ou scannez le code QR ci-dessous pour télécharger l'application.

Télécharger dans l'App Store



Obtenir sur Google Play



Téléchargez l'App (iOS/Android)

Configurer le routeur

Cet appareil prend uniquement en charge les fréquences de 2,4 GHz. Il ne prend pas en charge le 5 GHz. La plupart des routeurs domestiques sont double bande et vous ne devriez donc pas avoir besoin de modifier les paramètres de vos routeurs. Si toutefois vous n'avez pas de routeur double bande, veuillez sélectionner un réseau 2,4 GHz approprié avant la configuration du Wifi. Lorsque vous configurez votre appareil, assurez-vous que votre appareil mobile, votre routeur et votre appareil Link2Home sont aussi proches que possible. Vous pouvez déplacer l'appareil après la configuration.

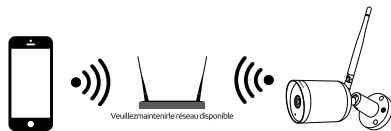

Processus d'enregistrement

Étape 1 Ouvrez l'appli Link2Home Pro, cliquez sur « S'inscrire », lisez la « Politique de confidentialité » et cliquez sur « J'accepte ».



Étape 2 Entrez une adresse e-mail valide et cliquez sur Continuer. Saisissez ensuite le code de vérification de votre e-mail dans l'application. (vérifiez votre dossier indésirable).

S'inscrire par e-mail

Royaume-Uni >

Email

Obtenir le code de vérification

J'accepte l'accord d'utilisation et la Politique de Confidentialité.

Code de vérification

Le code de vérification à été envoyé à admin@gmail.com,
Renvoyer (56s)

5

Ajouter un appareil manuellement

Pour commencer

1. Veuillez suivre les instructions et assurez-vous que les mots de passe sont saisis correctement.
2. Un appareil ne peut être ajouté qu'avec un seul compte App. Si l'appareil a déjà été ajouté avec un autre compte, il ne peut plus être ajouté à un autre compte à nouveau. Les appareils peuvent être partagés avec d'autres utilisateurs dans les paramètres de gestion domestique.
3. Si l'appareil a été ajouté à un autre compte, il faudra d'abord le supprimer. Une fois l'appareil retiré, il se réinitialise automatiquement et le voyant passera du bleu au rouge clignotant.

Processus

Étape 1 Ouvrez la App Link2Home Pro, cliquez "+" (en haut à droite de l'écran) ou "Ajouter un appareil". Choisissez "Ajouter manuellement"

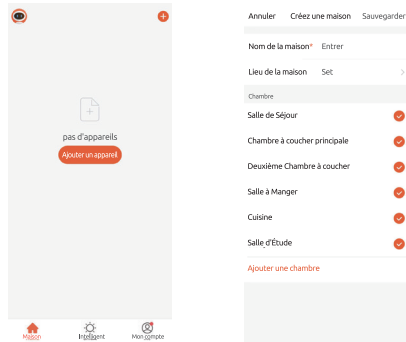

6

Étape 2 Cliquez "Ajouter un appareil" ou "+" et choisissez "Sécurité & Surveillance Vidéo">>"Caméra intelligente" pour ajouter un caméra.

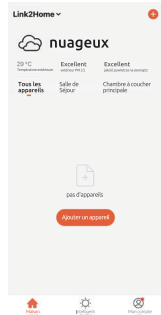

Étape 3 Mettez la caméra sous tension et réinitialisez-la jusqu'à ce que l'indicateur d'état clignote rapidement ou qu'un ton se fasse entendre, puis cliquez sur "Suivant". Saisissez ensuite les mots de passe de votre Wi-Fi et cliquez sur "Suivant". Cliquez "↔" pour changer de réseau.

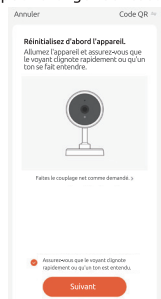

7

Étape 4 Scannez le code QR avec votre nouvel appareil. Lorsque vous entendez un bip, cliquez sur "J'ai entendu un ton". La mise en place devrait prendre environ 30 secondes.

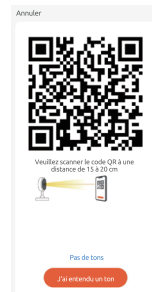

Étape 5 Lors de la connexion, vous devez vous assurer que votre routeur, votre téléphone mobile et votre caméra sont aussi proches que possible. Après avoir ajouté la caméra, vous pouvez cliquer "☑" pour changer son nom.

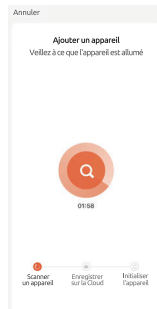

8



Terminé

Paramètres

Dans l'interface "Caméra Intelligente", cliquer sur "⚙️", vous pouvez définir les fonctions communes de la caméra.

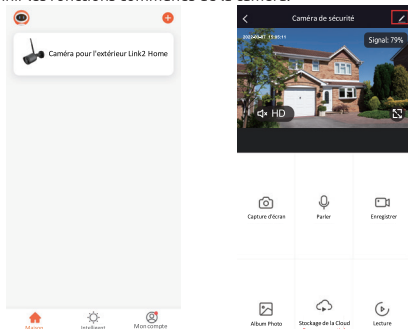

Caractéristiques Techniques :

Caméra de surveillance connectée

- Distance de détection : 10 mètres, 130°
- Distance IR : Visibilité de nuit jusqu'à 10m
- Capteur optique : 1/2,9" 2Mégapixel CMOS
- Résolution Full HD : 1920x1080 pixels
- Luminosité : Color 0.1Lux@F2.0 Noir/Blanc 0.01Lux@F2.0
- Jour/Nuit : Auto(ICR)/Color/B&W
- focale : 3,0mm@F2.0; 102°/54°/130° Compression vidéo : H264
- Entrée/sortie audio:audio bidirectionnelle(semi-duplex)
- Sécurité : AES128
- Protocol : HTTP, DHCP, DNS, TCP/IP, RTSP
- Connectivité : 2,4G WiFi (IEEE802.11b/g/n)
- Température d'utilisation : -20°C - +50°C
- Alimentation électrique : DC 12V/1A
- Stockage: Carte SD (Max.128G), Stockage sur le cloud
- Téléphone mobile pris en charge : iOS 9 ou ultérieur, Android 5 ou ultérieur

Fréquences: 2412-2472 MHz(802.11b/g/n20), 2422~2462 MHz(802.11n40)

Puissance max. transmise: 17.5dBm

Adaptateur :

Tension de sortie: 12.0V

Courant de sortie: 1.0A

Puissance de sortie: 12.0W

Rendement moyen en mode actif: 83.69%(for 230V, 50Hz)

Rendement à faible charge(10%): 78.25%(for 230V, 50Hz)

Consommation électrique hors charge: 0.068W(for 230V, 50Hz)

Mises à jour : nous vous recommandons d'effectuer les mises à jour proposées. Elles permettent un fonctionnement optimal de l'application et de l'appareil connecté et la résolution de certains dysfonctionnements. Les mises à jour sont proposées par des notifications sur le smartphone.

FAQ

Q: L'appareil ne répond pas et je ne vois aucune image ?

R: Vérifiez si le réseau est normal, vous pouvez placer la caméra près du routeur, et si ce n'est pas le cas, il est recommandé de réinitialiser l'appareil et de l'ajouter à nouveau.

Q: Pourquoi est-il toujours dans la liste des appareils après réinitialisation?

R: Ce dispositif réinitialise uniquement la configuration réseau de la caméra, mais ne peut pas modifier la configuration sur l'appli. Retirez la caméra de l'application en cliquant sur l'appareil et sur l'option de l'appareil, puis sur « Supprimer l'appareil ».

Q: Comment puis-je changer le réseau pour un nouveau routeur?

R: D'abord, retirez et réinitialisez l'appareil sur l'application puis configurez à nouveau l'appareil par l'application.

Q: Pourquoi l'appareil ne reconnaît-il pas la carte Micro SD?

R: Il est recommandé d'insérer la carte Micro SD lorsque l'alimentation est éteinte. Vérifiez que la carte est dans le bon sens et qu'elle est formatée en FAT32. La carte Micro SD ne peut pas être trouvée quand l'environnement de réseau n'est pas assez bien.

Q: Pourquoi ne puis-je pas recevoir de notification sur mon appli?

R: Veuillez confirmer que l'application est toujours en cours d'exécution sur votre appareil mobile. Veuillez à ce que les paramètres de notification soient activés et que la notification de message et la confirmation d'autorisation dans l'appareil mobile soient activées.

Fonctions

Support de fixation

Flexibilité du support de caméra pour ajuster la caméra en hauteur

Détection de mouvements et de sons

Une notification est reçue dès qu'un son ou un mouvement est détecté.
La sensibilité peut être réglée ou désactivée dans les paramètres de l'appareil.

Enregistrer

Enregistrez 24h/24h chaque instant à l'aide d'une carte SD (128Go max.).

Vue web

Diffusion en direct par l'Internet Explorer.
Visitez le lien web: <https://ipc-eu.ismartlife.me/login>
Scannez le code QR via l'App Link2Home Pro

Nuit & Jour

Une vision nocturne optimisée, même dans l'obscurité totale.
Le passage en mode nuit est automatique. Il est paramétrable dans les paramètres de l'appareil.



Jour



Nuit



Notes relatives à l'élimination des DEEE :

Les appareils électriques et électroniques usagés ne peuvent plus être jetés avec les ordures ménagères conformément à la réglementation européenne. Le symbole de la poubelle barrée indique la nécessité d'une collecte séparée. Contribuez la protection de l'environnement et assurez-vous de mettre cet appareil dans des systèmes de collecte dédiés lorsque vous cessez de l'utiliser.

Importateur : Everflourish Europe GmbH
Robert-Koch-Str. 4, 66299 Friedrichsthal, Allemagne
Notice disponible sur :

www.everflourish-europe.de



06.22

DÉCLARATION UE DE CONFORMITÉ SIMPLIFIÉE

Produit: **Caméra extérieure wifi filaire**

Référence: 6817F

Marque: Link2Home

Nous,

EverFlourish Europe GmbH

déclarons que l'équipement radioélectrique décrit ci-dessus est conforme à la Directive RED 2014/53/UE.

Le texte complet de la Déclaration UE de Conformité est disponible à l'adresse suivante:
www.everflourish-europe.de

Date: 20.06.2022



Signature:
Anja Sand
Chief Operative Officer

EverFlourish Europe GmbH

Robert-Koch-Str.4, D-66299 Friedrichsthal - Telefon: +49 6897 85 609 0 - Telefax: +49 6897 85 609 10

Lieferumfang

Stellen Sie sicher, dass alle nachfolgend genannten Komponenten vorhanden sind.

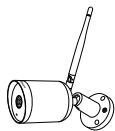

Stiftkamera



Adapter



Schrauben

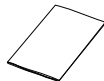

Bedienungsanleitung



Schraubenzieher

Übersicht

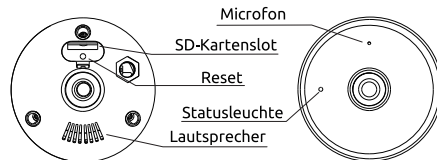

Leistung	DC12±10%
Statusleuchte	<ul style="list-style-type: none">• blinkt rot: warten auf Verbindung• leuchtet blau: Kamera funktioniert einwandfrei• leuchtet rot: Kamera funktioniert nicht richtig
Microfon	Fängt den Ton für Ihre Videos ein
Micro SD Karte	unterstützt lokalen SD-Kartenspeicher (max.128G)
Reset	für 5 Sekunden gedrückt halten um die Kamera neu zu starten (geänderte Einstellungen werden zurückgesetzt)

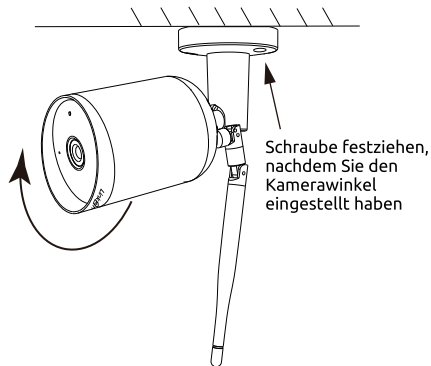

1. Bringen Sie die Kamera mithilfe der Schrauben an der Wand an

2. Stellen Sie den Kamerawinkel richtig ein (siehe Abbildung)

herunterzuladen

Link2Home Pro gibt es für iOS und Android OS. Sie finden es unter 'Link2Home Pro' im App Store oder auf Android Market, oder scannen Sie den QR-Code unten um die App herunterzuladen.

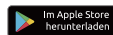
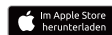

App herunterladen (iOS/Android)

Router einrichten

Dieses Gerät unterstützt nur Frequenzen von 2.4GHz, es unterstützt keine 5GHz. Da die meisten Haushalte besitzen Breitband-Router besitzen, sollten Sie an den Einstellungen nichts ändern müssen. Sollten Sie keinen Breitband-Router besitzen, wählen Sie ein passendes 2.4GHz Netzwerk bevor Sie das WLAN einrichten. Achten Sie bei der Einrichtung Ihres Gerätes darauf, Ihr Mobilgerät, Ihren Router und Ihr Link2Home-Gerät nah beieinander befinden. Die Geräte können nach dem Einrichten wieder voneinander entfernt werden.



Registrierung

Schritt 1 Öffnen Sie die Link2Home Pro App, klicken Sie auf "Registrieren", lesen Sie sich die "Datenschutzrichtlinie" durch und klicken Sie auf "Zustimmen".

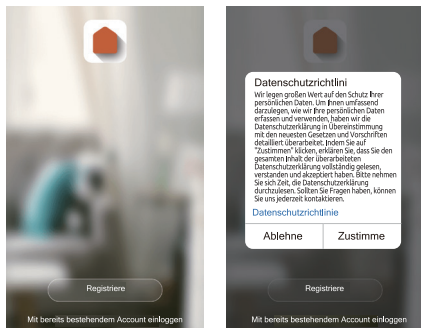

Schritt 2 Geben Sie eine gültige E-Mail Adresse ein und klicken Sie weiter. Geben Sie den Verifizierungscode aus der E-Mail in die App ein. (Sehen Sie auch im Spam-Ordner nach).

Per E-Mail anmelden

Vereinigtes Königreich >

Email

Verifizierungscode erhalten

Datenschutzerklärung und Nutzungsbedingungen akzeptieren

Verifizierungscode

Der Verifizierungscode wurde an admin@gmail.com geschickt. Erneut versenden (5/6)

17

Geräte manuell hinzufügen

Erste Schritte

1. Folgen Sie den Anweisungen und stellen Sie sicher, dass Sie die Passwörter korrekt eingegeben haben.
2. Sie können nur ein Gerät mit Ihrem App-Account verknüpfen, wurde das Gerät schon mit einem anderen Account verknüpft können Sie es nicht zu einem anderen Account hinzufügen. In den Home-Management-Einstellungen können Geräte für andere Benutzer freigegeben werden.
3. Wenn das Gerät einem anderen Account hinzugefügt wurde, muss es zunächst von dort entfernt werden. Danach startet es automatisch neu und die Statusanzeige leuchtet nicht mehr blau sondern rot.

Ablauf

Schritt 1 Öffnen Sie die Link2Home Pro App, klicken Sie auf "+" (rechte obere Ecke) oder "Gerät hinzufügen". Wählen Sie "Zuhause hinzufügen".

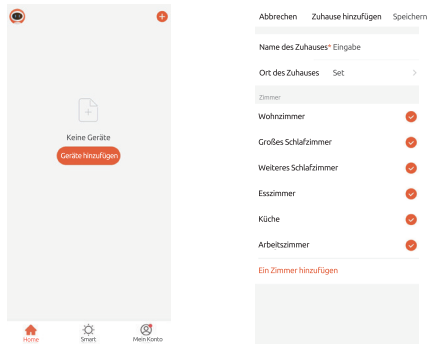

18

Schritt 2 Klicken Sie auf "Gerät hinzufügen" oder "+", danach auf "Sicherheit & Videoüberwachung" >> "Smart Camera" um die Kamera hinzuzufügen.

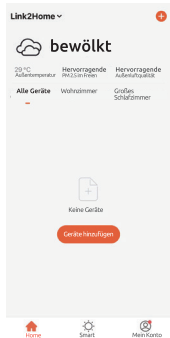

Schritt 3 Schalten Sie das Gerät ein und stellen Sie sicher, dass die Anzeige schnell blinkt oder Sie einen Ton hören. Klicken Sie danach auf "Weiter". Geben Sie das Passwort Ihres WLAN Netzwerkes ein und klicken Sie auf "Weiter". Klicken Sie auf " " um das Netzwerk zu ändern.

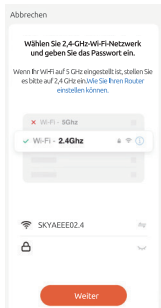

Schritt 4 Scannen Sie den QR-Code mit Ihrem neuen Gerät. Wenn Sie ein Piepen hören klicken Sie "Ich höre einen Ton". Das Set-Up sollte etwa 30 Sekunden dauern.



Schritt 5 Wenn Sie eine Verbindung herstellen, sollten Sie darauf achten, dass sich Router, Mobiltelefon und Kamera so nah wie möglich beieinander befinden. Nachdem Sie die Kamera hinzugefügt haben, klicken Sie auf " " , um deren Namen zu ändern.

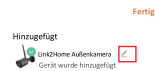
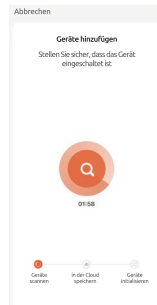

Settings

Sie können die allgemeinen Funktionen der Kamera einstellen. Klicken Sie dafür im "Smart Camera" interface auf "☰".

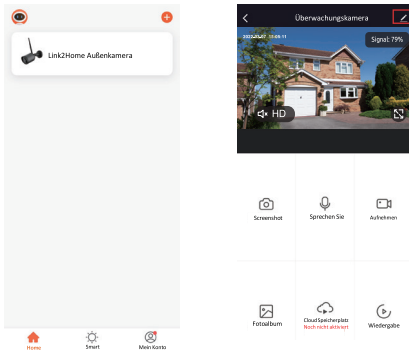

Technische Daten:

WLAN Kamera für Wandmontage

- Erfassungsreichweite : 10 Meter, 130°
- IR Reichweite: Nachtsicht bis zu 10m
- Optischer Sensor : 1/2,9" 2Megapixel CMOS
- Auflösung in Fluu HD: 1920x1080 Pixel
- Helligkeit : Color 0.1Lux@F2.0 Schwarz/Weiß 0.01Lux@F2.0
- Tag/Nacht : Auto(ICR))/Color/B&W
- Focal length : 3,0mm@F2.0; 102°/54°/130° Video Compression : H264
- audio Eingang/Außgang:Zweiweg audio(Halbduplex)
- Sicherheit: AES128
- Protokoll: HTTP, DHCP, DNS, TCP/IP, RTSP
- Verbindung : 2,4G WiFi (IEEE802.11b/g/n)
- Betriebstemperatur: -20°C - +50°C
- Netzteil: DC 12V/1A
- Speicherplatz: CSD Card (Max.128G), Cloud Storage
- unterstützte Mobiltelefone : iOS 9 oder neuer, Android 5 oder neuer

Frequenzband: 2412-2472 MHz(802.11b/g/n20), 2422~2462 MHz(802.11n40)
Maximal abgeleitete Ausgangsleistung/EIRP: 17.5dBm

Netzteil:

Ausgangsspannung: 12 V
Ausgangsstrom: 1 A
Ausgangsleistung: 12 W
Durchschnittliche Effizienz bei Aktivität: 83,69 % (bei 230 V, 50 Hz)
Effizienz bei geringer Last: 78,25 % (bei 230 V, 50 Hz)
Leistungsaufnahme ohne Last: 0,068 W (bei 230 V, 50 Hz)

FAQ

F: Das Gerät kann nicht richtig angezeigt werden?

A: Prüfen Sie, ob das Netzwerk korrekt funktioniert. Sie können die Kamera in der Nähe des Routers platzieren. Ansonsten empfiehlt es sich, das Gerät zurückzusetzen und erneut hinzuzufügen.

F: Warum ist es nach dem Zurücksetzen immer noch in der Liste der Geräte?

A: Mit dem Reset wird nur die Netzwerkkonfiguration der Kamera zurückgesetzt, die Konfiguration in der App kann damit nicht geändert werden. Die Kamera muss in der App gelöscht werden.

F: Wie man das Kameranetzwerk mit einem anderen Router verbinden?

A: Entfernen Sie zunächst das Gerät und setzen Sie es über die App zurück. Anschließend konfigurieren Sie das Gerät erneut über die App.

F: Warum erkennt das Gerät die SD-Karte nicht?

A: Es wird empfohlen, die SD-Karte nach einem Netzausfall wieder einzustecken. Überprüfen Sie, ob die SD-Karte normal verfügbar ist und das Format FAT32 ist. Die TF-Karte kann bei schlechter Internetverbindung nicht erkannt werden.

F: Warum kann ich die Benachrichtigungen nicht mit meiner App erhalten?

A: Stellen Sie sicher, dass die App auf dem Telefon ausgeführt wurde und die entsprechende Erinnerungsfunktion; die Benachrichtigung und die Autorisierungsbestätigung im Mobiltelefonsystem geöffnet wurden.

Funktionen

Video flip

Drehen Sie Ihren Videostream jederzeit in verschiedene Richtungen für maximale Flexibilität.

Bewegungserkennung

Eingebaute Bewegungssensoren erkennen Bewegungen, und die Kamera sendet Ihnen Push-Benachrichtigungen und App-Benachrichtigungen.

Aufnahme

Unterstützt 24 Stunden kontinuierliche Aufzeichnung mit SD-Speicher mit hoher Kapazität.

Web-Ansicht

Live streaming über den Internet Explorer.

Besuchen Sie den Link: <https://ipc-eu.ismartlife.me/login>

Scannen Sie den QR-Code mit der Link2Home Pro App

Tag & Nacht

Leistungsstarke Nachtsicht bietet Ihnen den Durchblick-selbst bei völliger Dunkelheit.



Tag



Nacht



WEEE-Entsorgungshinweis :

Gebrauchte Elektro- und Elektronikgeräte dürfen gemäß europäischer Vorgaben nicht mehr zum unsortierten Abfall gegeben werden. Das Symbol der Abfalltonne auf Rädern weist auf die Notwendigkeit der getrennten Sammlung hin. Helfen auch Sie mit beim Umweltschutz und sorgen dafür, dieses Gerät, wenn Sie es nicht mehr nutzen, in die hierfür vorgesehenen Systeme der Getrenntsammlung zu geben.

Import : Everflourish Europe GmbH

Robert-Koch-Str. 4, 66299 Friedrichsthal, Deutschland

Mehr Informationen unter :

www.everflourish-europe.de



Zawartość opakowania

Sprawdź, czy zestaw zawiera wszystkie wymienione elementy.

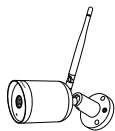

Kamera typu „bullet”



Zasilacz



Zestaw śrub

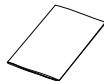

Instrukcja obsługi



Śrubokręt

Opis

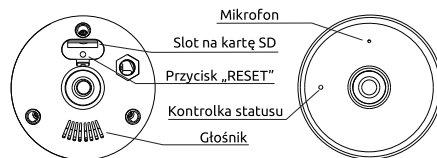

Zasilanie	DC12±10%
Kontrolka statusu	<ul style="list-style-type: none">• Miga na czerwono: oczekiwanie na połączenie• Świeci na niebiesko: kamera działa prawidłowo• Świeci na czerwono: błąd sieci
Mikrofon	Nagrywa dźwięk do nagrań wideo
Karta Micro SD	Wsparcie dla kart SD (maks. 128GB)
Reset	Przyćśnij i przytrzymaj przycisk „RESET” przez 5 sekund, aby zresetować urządzenie (jeżeli zmodyfikowałeś ustawienia, zostaną one przywrócone do ustawień fabrycznych)

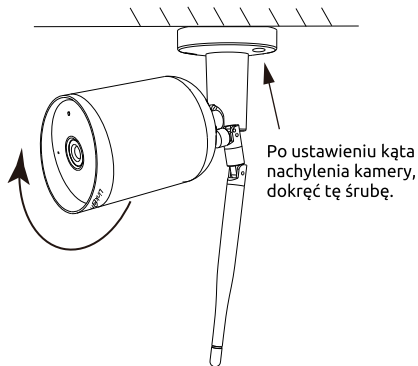

1. Przytwierdź kamerę do ściany za pomocą śrub.
2. Ustaw kamerę pod właściwym kątem (tak, jak pokazano na obrazku)

Pobieranie

Aplikacja Link2Home Pro jest dostępna zarówno na iOS jak i system Android. Wyszukaj "Link2Home Pro" w App Store lub Android Market lub zeskanuj poniższy kod QR, by pobrać aplikację.



Pobierz aplikację (iOS/Android)

Konfiguracja routera

To urządzenie jest kompatybilne jedynie z siecią Wi-Fi 2.4GHz. Nie jest kompatybilne z 5GHz. Większość routerów przeznaczonych do użytku domowego wyposażona jest w dwa pasma częstotliwości, dzięki czemu zmiana ustawień routera nie powinna być konieczna. Jeżeli nie posiadasz dwupasmowego routera, wybierz właściwą sieć 2.4GHz przed konfiguracją WiFi. Podczas konfiguracji urządzenia upewnij się, że Twoje urządzenie mobilne, router oraz urządzenie Link2Home znajdują się tak blisko siebie, jak to tylko możliwe. Po zakończeniu konfiguracji możesz przenieść urządzenie.

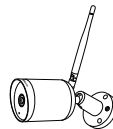
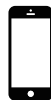

Proszę zapewnić dostęp do sieci

- 1 Otwórz aplikację Link2Home Pro. Kliknij „Zarejestruj się”, zapoznaj się z „Polityką Prywatności”, a następnie kliknij „Zgoda”.



- 2 Wprowadź prawidłowy adres e-mail, a następnie kliknij „Otrzymaj kod weryfikacyjny”. Wprowadź kod weryfikacyjny, który otrzymałeś w wiadomości e-mail. (Sprawdź również folder Spam).



Pierwsze kroki

1. Postępuj zgodnie z instrukcjami i wprowadź poprawne hasło.
2. Każde urządzenie może zostać dodane wyłącznie do jednego konta. Jeżeli urządzenie zostało sparowane z innym kontem, nie będzie możliwe sparowanie go z jakimkolwiek innym kontem. Urządzenia mogą zostać udostępnione innym użytkownikom w menu „Zarządzanie domem”.
3. Jeżeli urządzenie zostało dodane do innego konta, najpierw musi zostać z niego usunięte. Po usunięciu urządzenia z konta zostanie ono automatycznie zrestartowane. Kolor kontrolki statusu zmieni się z niebieskiego na pulsujące czerwone.

Proces dodawania urządzenia

1. Otwórz aplikację Link2Home Pro, a następnie zakładkę „Ja” >> „Zarządzanie domem” >> „Utwórz dom”, gdzie możliwa jest modyfikacja nazwy domu i innych ustawień.

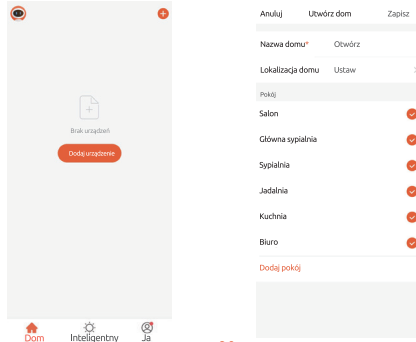

2. Kliknij „Dodaj urządzenie” lub ikonkę „+”, następnie otwórz kategorię „Nadzór wideo” >> „Inteligentna kamera”, aby dodać kamerę.

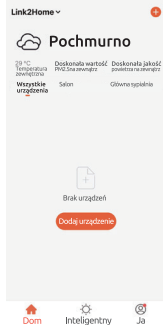

3. Uruchom i zresetuj kamerę. Gdy kontrolka zacznie szybko migać lub usłyszysz sygnał dźwiękowy, kliknij „Dalej”. Następnie wprowadź hasło twojej sieci Wi-Fi i kliknij „Dalej”. Kliknij na „+”, aby zmienić się.

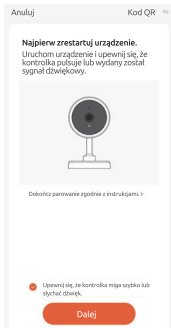

30

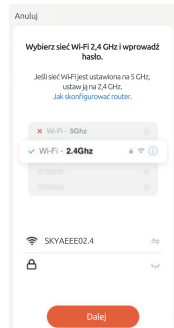

4. Zeskanuj kod QR za pomocą nowego urządzenia. Gdy usłyszysz sygnał, kliknij „Usłyszalem sygnał”. Konfiguracja powinna zająć około 30 sekund.

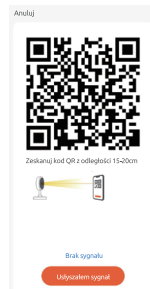

5. Podczas konfiguracji urządzenia upewnij się, że Twoje urządzenie, router oraz kamera znajdują się tak blisko siebie, jak to tylko możliwe. Gdy kamera zostanie prawidłowo dodana, kliknij „+” aby edytować nazwę kamery.

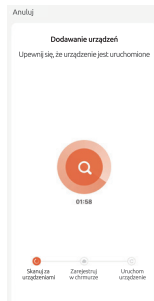

31



Ustawienia

Kliknij „”, na ekranie „Inteligentna kamera”, aby aktywować funkcje kamery.

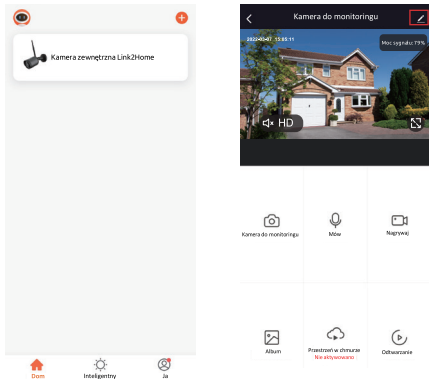

Dane techniczne

Kamera IP do monitoringu

- Dystans detekcji: 10m, 130°
- Zasięg IR: Widoczność w nocy do 10m
- Sensor optyczny: 1/2,9" 2mpx CMOS
- Rozdzielczość Full HD: 1920x1080 pikseli
- Jasność: Kolor 0.1Lux@F2.0 Odcienie szarości 0.01Lux@F2.0
- Dzień/noc: Automatycznie (ICR)/Color/B&W
- Ogniskowa: 3,0mm@F2,0; 102°/54°/130° Kompresja: H264
- Audio IN/OUT::Dwukierunkowy strumień audio(półduplex)
- Zabezpieczenia: AES128
- Obsługiwane protokoły: HTTP, DHCP, DNS, TCP/IP, RTSP
- Łączność: 2,4G WiFi (IEEE802.11b/g/n)
- Zakres temperatur: -20°C - +50°C
- Źródło zasilania: DC 12V/1A
- Przechowywanie: karta SD (maks. 128G), przechowywanie w chmurze
- Kompatybilne mobilne systemy operacyjne: iOS 9 lub nowszy, Android 5 lub nowszy

Pasma działania/częstotliwość: 2412-2472 MHz(802.11b/g/n20), 2422~2462 MHz(802.11n40)

Maksymalna przewodzona moc wyjścia/EIRP:17.5dBm

Adapter:

Napięcie wyjścia: 12,0V

Prąd wyjścia: 1,0A

Moc wyjścia: 12,0W

Średnia sprawność podczas działania: 83,69% (dla 230V, 50Hz)

Sprawność przy niskim obciążeniu: 78,25% (dla 230V, 50Hz)

Zużycie energii bez obciążenia: 0,068W (dla 230V, 50Hz)

Pytania i odpowiedzi

Problem: Podgląd urządzenia nie działa prawidłowo.

Rozwiązanie: Sprawdź, czy sieć działa prawidłowo. Spróbuj zbliżyć urządzenie do routera. Jeżeli problem nadal występuje, zaleca się reset urządzenia i dodanie go ponownie.

Problem: Zresetowałem urządzenie. Dlaczego urządzenie nadal znajduje się na liście urządzeń?

Rozwiązanie: Resetowanie urządzenia wpływa jedynie na zresetowanie ustawień sieci na kamerze, nie wpływa jednak na ustawienia aplikacji. Aby usunąć kamerę z listy urządzeń, kliknij na urządzenie w aplikacji, wybierz „ustawienia urządzenia”, a następnie „Usuń urządzenie”.

Problem: Jak połączyć kamerę z innym routerem?

Rozwiązanie: Zresetuj urządzenie i usuń je z aplikacji, a następnie skonfiguruj je w aplikacji ponownie.

Problem: Dlaczego urządzenie nie wykrywa karty SD?

Rozwiązanie: Zaleca się, aby kartę Micro SD wkładać do wyłączonego urządzenia. Upewnij się, że karta została włożona prawidłowo oraz jest sformatowana w systemie FAT32. Mogą występować problemy z wykryciem karty SD przy słabym połączeniu z siecią.

Problem: Dlaczego nie otrzymuję powiadomień z aplikacji?

Rozwiązanie: Upewnij się, że aplikacja nadal działa na twoim urządzeniu mobilnym oraz powiadomienia dla aplikacji są aktywowane w ustawieniach systemu. Sprawdź, czy powiadomienia oraz odpowiednie pozwolenia są aktywowane w ustawieniach systemu twojego telefonu komórkowego.

Funkcje

Odwracanie wideo

Odwróć strumień wideo w pionie w dowolnym momencie dla maksymalnej elastyczności.

Detekcja ruchu

Dzięki wbudowanemu czujnikowi ruchu, kamera wysyła powiadomienia push oraz ostrzeżenia z aplikacji, gdy wykryty zostanie ruch.

Nagrywanie

Umożliwia całodobowe, nieprzerwane nagrywanie dzięki pojemnym kartom SD.

Widok online

Transmisja poprzez przeglądarkę internetową.

Otwórz stronę: <https://ipc-eu.ismartlife.me/login>

Zeskanuj kod QR za pomocą aplikacji Link2Home Pro

Dzień i noc

Nie przegap żadnego momentu, nawet w całkowitej ciemności, dzięki doskonałej technologii widoku w nocy.



Dzień



Noc



Utylizacja odpadów elektrycznych i elektronicznych (WEEE)

Zgodnie z unijnymi przepisami zużyty sprzęt elektryczny i

elektroniczny nie może być utylizowany razem z odpadami domowymi.

Przekreślona ikona kosza wskazuje na konieczność oddzielnej utylizacji. Pomóż chronić środowisko poprzez utylizację tego produktu w specjalnych punktach zbiórki, gdy skończysz z niego korzystać.

Importer Everflourish Europe GmbH
Robert-Koch-Str. 4, 66299 Friedrichsthal, Germany
Więcej informacji:
www.everflourish-europe.de



What's in the box

Consult the checklist below for all components.

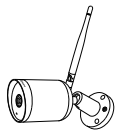

Bullet camera



Power adapter



Screw package

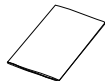

Manual



Screwdriver

Description

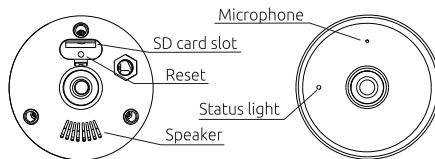

Power DC12±10%

Status light

- Blinking red light: wait for network connection
- Solid blue light on: camera is working correctly
- Solid red light on: camera is malfunctional

Microphone Captures sound for your video

Micro SD card Supports local SD Card storage (Max.128G)

Reset Press and hold for 5 seconds to reset the camera (if you have modified settings, they will return to factory defaults)

Installation

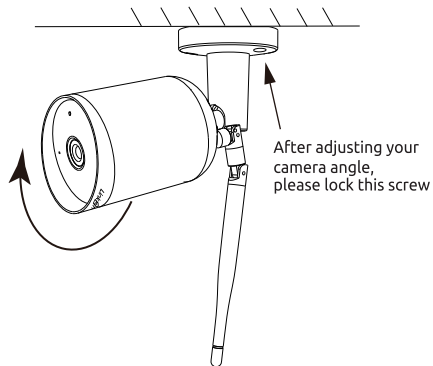

1. Fix the Camera to the wall with screws
2. Adjust camera angle to a correct view (as shown in the picture)

Connect

Download

Link2Home Pro is available for both iOS and Android OS. Search the name 'Link2Home Pro' in the App Store or Android Market, or scan the QR code below to download the App.



Set up router

This device supports 2.4GHz frequency's only. It does not support 5GHz. Most household routers are dual band and so you should not need to change your routers settings. If however you do not have a dual band router please select an appropriate 2.4GHz network before WiFi configuration. When you set up your device ensure your mobile device, router and Link2Home device are as close as possible. You can move the device after set up.

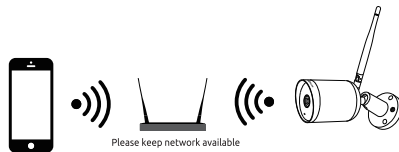

Registration process

Step 1 Open the Link2Home Pro App, click "Register", read the "Privacy Policy" and click "Agree".

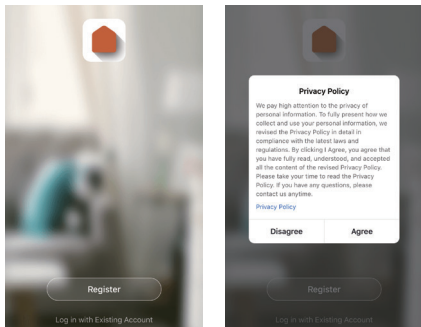

Step 2 Input a valid email address and click continue. Then enter the verification code from your email back into the App. (check you junk folder).

Register by Email

United Kingdom >

Email

Get Verification Code

I Agree [User Agreement](#) and [Privacy Policy](#)

Verification Code

Verification code has been sent to: admin@gmail.com, Resend (5/6)

Add a device Manually

Getting started

1. Please follow the instructions and make sure the passwords are input correctly.
2. One device can only be added with one App account, if the device has been added with another account already, then it can't be added to any other account again. Devices can be shared with other users in the Home Management settings.
3. If the device has been added to another account it will need to be removed first. After the device has been removed it will reset automatically and the status light will change from solid blue to flashing red.

Process

Step 1 Open the Link2Home Pro APP, click "ME" >> "Home Management" >> "Create a home", and you can customize the home name and related settings.

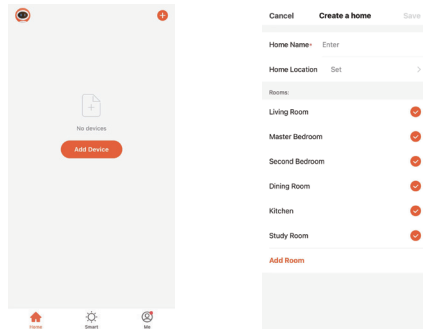

Step 2 Click "Add Device" or "+", and then select "Security & Video Surveillance" >> "Smart Camera" to add camera.

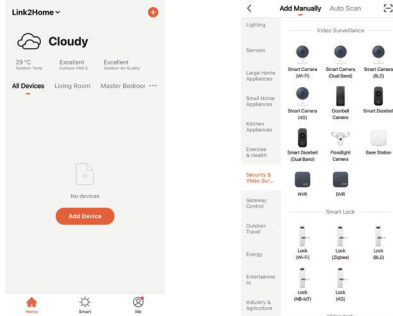

Step 3 Power on and reset camera until the status indicator is flashing quickly or a prompt tone is heard, and then click "Next". Then input your Wi-Fi's passwords and click "Next". Click "Next" to change network.

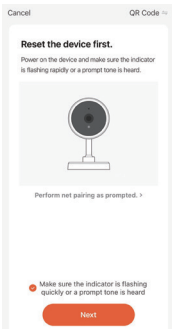

41

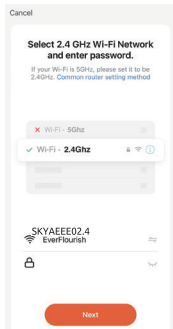

Step 4 Scan the QR code with your new device. When you hear a beep. Click "I Heard a Prompt". The set up should take around 30 seconds.

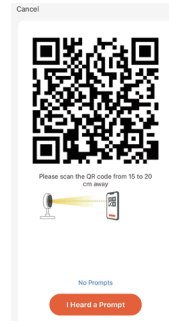

Step 5 When connecting, you should make sure your router, mobile, and camera are as close as possible. When camera added successfully, click "Next" you could also DIY the camera's name.

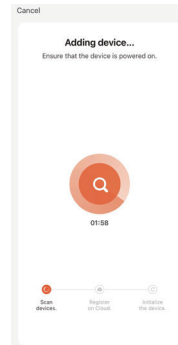

42

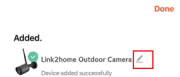

Settings

In "Smart Camera" interface,click "[]", you can set the camera common functions.

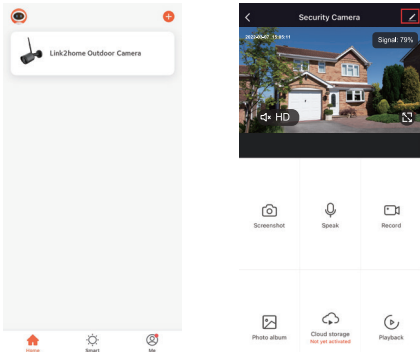

Technical features

- Connected surveillance camera
- Distance de détection : 10 mètres, 130°
- IR Distance : Night Visibility up to 10m
- Optical Sensor : 1/2.9" 2Megapixel CMOS
- Full HD Resolution: 1920x1080 pixels
- Brightness : Color 0.1Lux@F2.0 Black/White 0.01Lux@F2.0
- Day/Night : Auto(ICR)/Color/B&W
- Focal length : 3.0mm@F2.0, 102°/54°/130° Video Compression : H264
- Audio Entrance/Exit:(Two)-way audio(half duplex)
- Security : AES128
- Protocol : HTTP, DHCP, DNS, TCP/IP, RTSP
- Connectivity : 2,4G WiFi (IEEE802.11b/g/n)
- Operating temperature: -20°C - +50°C
- Power supply : DC 12V/1A
- Storage : CSD Card (Max.128G), Cloud Storage
- Supported Mobile Phone : iOS 9 or later, Android 5 or later

Operation Band/Frequency: 2412-2472 MHz(802.11b/g/n20),
2422~2462 MHz(802.11n40)

Maxium Conducted Output Power/EIRP: 17.5dBm

Adaptor:

Output Voltage: 12.0V

Output Current: 1.0A

Output Power: 12.0W

Average active efficiency: 83.69%(for 230V, 50Hz)

Efficiency at low load: 78.25%(for 230V, 50Hz)

No-load power consumption: 0.068W(for 230V, 50Hz)

FAQ

Q: The device cannot be previewed properly?

A: Check whether the network is normal, you can place the camera close to the router, and if not, it is recommended to reset the device and add it again.

Q: Why is it still in the list of devices after resetting?

A: The reset device only resets the network configuration of the camera, but cannot change the configuration on the App, remove the camera, and must be deleted by the App.

Q: How to cut the camera network to another router?

A: First remove and reset the device on the App and then configure the device again by the App.

Q: Why doesn't the device identify the SD card?

A: It is recommended to plug in SD card after power cut. Confirm whether the SD card is normally available and the format is FAT32. And the TF card can't be identified when the Internet environment is not good.

Q: Why I can't get the notifications with my cell phone App?

A: Please confirm that the App has been running on the phone, and the relevant reminder function has been opened; Message notification and authority confirmation in the mobile phone system have been opened.

Functions

Video flip

Flip your video stream up or down for maximum flexibility.

Motion detection

Built-in motion sensors detect movement, and the camera will send you push notifications and app alerts.

Record

Support 24H continuous recording with high capacity SD storage.

Web view

Live streaming through an internet explorer.

Visit weblink: <https://ipc-eu.ismartlife.me/login>

Scan the QR code via Link2Home Pro App

Day & Night

Never miss a moment, even in complete darkness, with powerful night-vision technology.



Daytime



Night



Notes on WEEE disposal:

According to European regulations used electrical and electronic equipment may no longer be disposed of with household waste. The crossed-out wheeled garbage can symbol indicates the need for separate collection. Help protect the environment and make sure you put this device in dedicated collection systems when you stop using it.

Import : Everflourish Europe GmbH
Robert-Koch-Str. 4, 66299 Friedrichsthal,
Germany More information on :
www.everflourish-europe.de

